

BAIO STOP

objímka se svíracím kroužkem

JIHOMORAVSKÁ ARMATURKA spol. s r.o. **JMA**

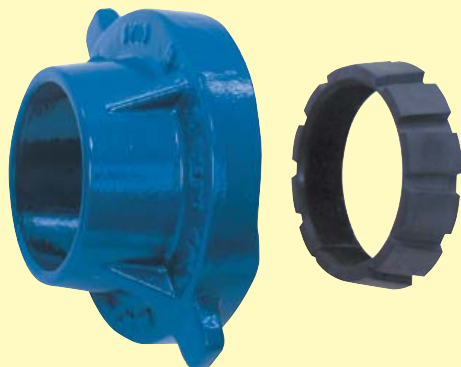

Pro trvalý styk s pitnou a studenou vodou při dovolené pracovní teplotě do 50 °C a dovoleném pracovním přetlaku do 1,6 MPa.

Objímka BAIO STOP z tvárné litiny pro montáž potrubí k dílům s BAIO nátrubkem.

Proti osovému posunu potrubí je dovybavena svíracím kroužkem.

Svírací kroužek je pro kovová potrubí modrý, pro potrubí z PVC šedý a pro PE-HD potrubí bílý.

Objímka je s těžkou povrchovou ochranou v kvalitě GSK.

Vně i uvnitř má epoxidový nástřik - odstín modrý.

Montáž BAIO®plus-System viz NÁVOD KAT 52 10-B.

NABÍDKA

BAIO STOP	Materiál potrubí	Jmenovitá světlost DN				
		80	100	125	150	200
Typ 101	kov	■	■	■	■	■
Typ 102	PVC	■	■	■	■	■
Typ 103 *)	PE-HD	■	■	■	■	■

*) U BAIO STOP typ 103 uveďte do objednávky i SDR vašeho potrubí. Dodávku navýšíme o protideformační nerezovou vložku. Její použití je povinné. Příklad objednávky: BAIO STOP typ 103 DN 100, potrubí SDR 11.

ROZMĚRY (mm)

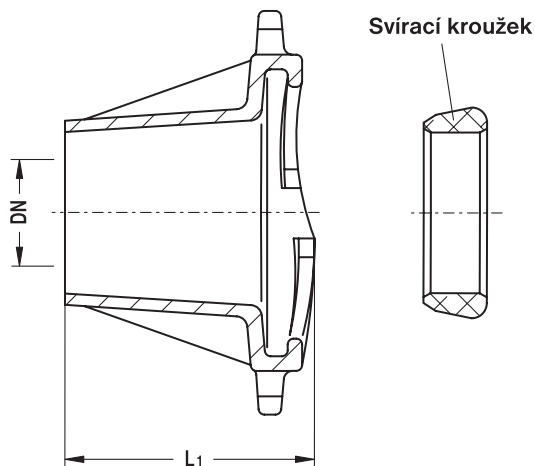

Jmenovitá světlost	DN	80	100	125	150	200
Konstrukční rozměry	L ₁	88	91	91	96	107
Hmotnost (kg)		3,5	4	5	5,5	9

Kontakt: Jihomoravská armaturka spol. s r. o.
 Lipová alej 3087/1 Tel.: 518 318 111
 P.O. Box 123 Fax: 518 354 003
 695 01 Hodonín e-mail: sales@jmahod.cz
 Česká republika http: //www.jmahod.cz

Podnik  Group

VAG

BAIO PEi kus

přechod - připojení nátrubek / přivařovací PE konec

JIHOMORAVSKÁ ARMATURKA  spol. s r. o.



BAIO PEi kus z PE 100 pro montáž k dílům s BAIO hrdlem.
 Nátrubek s protideformační nerezovou vložkou je včetně objímky pro uchycení v hrdle.
 Přivařovací konec je k přivaření plastového potrubí natupo nebo pomocí svařovacích elektroobjímek.
 Ocelový nákrůžek vylučuje osový posun.
 Ocelový nákrůžek a objímka je chemicky zinkovaná.
 Montáž BAIO®plus-System viz NÁVOD KAT 52 10-B.

NABÍDKA

BAIO PEi kus	Jmenovitá světlost	DN	80				100		150		200	
	Přivařovací PE konec	da	40	50	63	90	110	125	160	180	200	225
Typ 001			■	■	■	■	■	■	■	■	■	■

Příklad objednávky: BAIO PEi kus typ 001 DN 100 / 125

ROZMĚRY (mm)

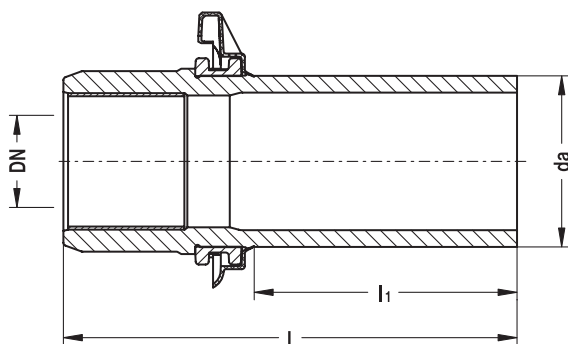

Jmenovitá světlost	DN	80				100		150		200	
Přivařovací PE konec	da	40	50	63	90	110	125	160	180	200	225
Konstrukční rozměry	L	240	250	255	266	293	320	354	402	385	406
	l ₁	100	110	120	150	170	190	210	250	240	250
Hmotnost (kg)		0,9	1	1	1,2	1,7	1,9	3,5	4,3	7	8,5

Kontakt: Jihomoravská armaturka spol. s r. o.
 Lipová alej 3087/1 Tel.: 518 318 111
 P.O. Box 123 Fax: 518 354 003
 695 01 Hodonín e-mail: sales@jmahod.cz
 Česká republika http: //www.jmahod.cz

Podnik  Group

OSTATNÍ VÝROBKY

14

KAT 52 10-A díl 11, vydání 1.